

銘傳大學 103 年度轉學生招生考試

商品設計學系

二年級第二節

「立體設計」試題

(第 / 頁共 / 頁) (限用答案本作答)

可使用計算機 不可使用計算機

請依題號順序作答，並註明答案之題號

一、 名詞解釋 (20%)

請以圖示及文字方式解釋下列設計名詞：

1. 單元反覆 (5%)
2. Postmodernism (5%)
3. 色彩三要素 (5%)
4. 展開圖 (5%)

二、 圖學 (40%)

請用製圖儀器繪製 (尺寸單位: mm)。

評分要點: a. 線條粗細、接點與切點是否均實; b. 視圖是否正確。

1. 以每格 10mm 重畫 (不需標尺寸) 等角立體圖 (10%) 及三視圖 (10%)。

2. 以 1:1 尺寸比例重畫 (不需標尺寸), 並依投影法補畫缺少的視圖 (10%) 與等角立體圖 (10%)。

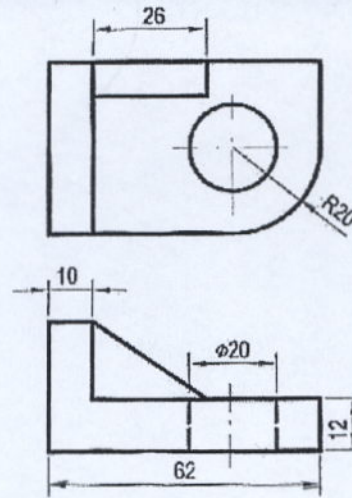
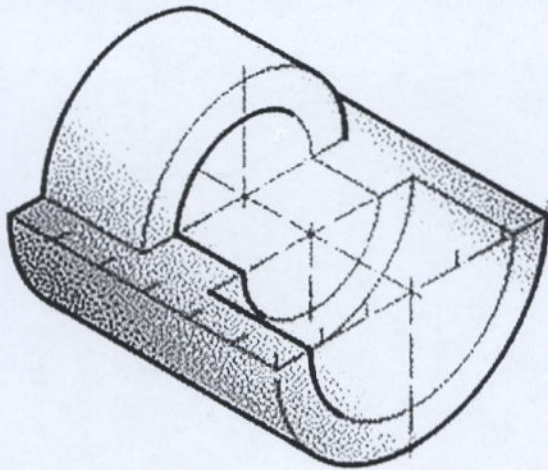

三、 立體設計與速繪—大門門把造型設計 (40%)

請為糕餅店之玻璃大門設計門把。

評分要點: a. 視圖是否正確; b 兩點透視彩現之光影、材質、逼真感與正確度; c. 設計特色與整體美感。

1. 三視圖 (10%): 請自訂並註明圖面比例, 且需標註外觀主要尺寸。
2. 著色之兩點透視圖 (20%): 表現技法不限。
3. 設計概念說明 (10%): 請自行決定設計說明表現方式。

試題完